

ISTOBAL HW'EXPRESS
Solución integral para las grandes flotas

CEPILLOS AUXILIARES 1,8m



Opcional para el lavado lateral inferior de autobuses con cepillos de 1,8 metros de altura de lavado. Gracias a su reducido tamaño, son también capaces de lavar la parte frontal del vehículo por debajo de los espejos frontales, zona habitualmente difícil de alcanzar con los cepillos verticales. Controlados mediante un cilindro neumático, estos cepillos tienen una inclinación inferior de 4° para un mejor apriete en la parte inferior y llantas de los vehículos.

CEPILLOS AUXILIARES 3,8m/4,5m



Como alternativa a los cepillos de 1,8 metros, estos cepillos auxiliares lavan la parte lateral del vehículo en toda su altura, controlados por cilindros neumáticos y una fotocélula que permite entrar a lavar después de los espejos retrovisores. Realizan así un segundo lavado lateral tras los cepillos verticales de serie, necesario para aquellas flotas que requieran de un lavado más completo.

CEPILLO HORIZONTAL



Opcional para el lavado del techo de los vehículos que trabaja mediante un contrapeso y un cilindro neumático que aseguran un suave funcionamiento durante el lavado de la superficie superior del vehículo. Tiene un recorrido de 1,5 metros, por lo que ofrece una variedad de alturas de lavado muy extensa para aquellas flotas con vehículos de alturas diferentes. El lavado de techo garantiza un lavado completo del vehículo y asegura un aclarado de mayor calidad, evitando que la suciedad del techo afecte a las zonas laterales.

El modelo ISTOBAL HW'EXPRESS ha sido especialmente diseñado para el lavado de flotas de autobuses y camiones. Gracias a su óptimo rendimiento, puede lavar un vehículo de 12 metros en aproximadamente 2 minutos, incluyendo un doble fregado en la zona frontal y trasera del vehículo, sistema patentado por ISTOBAL.

Se trata de una máquina estática que ocupa un espacio muy reducido y no necesita carriles. Su sistema de lavado al paso permite lavar vehículos sin límite de longitud.

Además, su sencillo sistema de posicionado facilita la comunicación con el conductor mediante tres semáforos que indican la posición adecuada de parada del vehículo para realizar un doble fregado efectivo de las zonas frontal y trasera.

Este modelo es uno de los más completos y productivos para las grandes flotas. Permite configurar varios programas de lavado para vehículos con espejos panorámicos y realizar diferentes combinaciones con cepillos verticales auxiliares, cepillo horizontal para el lavado de techo y varios sistemas de prelavado.

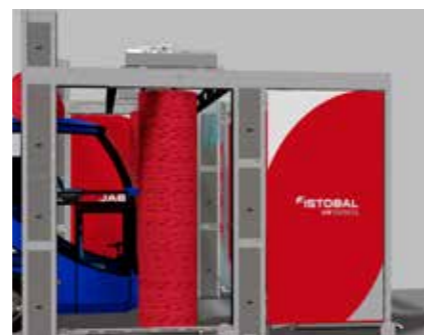

Doble fregado frontal



Lavado al paso



Doble fregado trasero

La máquina base consta de dos cepillos verticales disponible en dos alturas de lavado de 3,8 o 4,5 metros, dosificación de champú de serie sobre el arco de enjuague previo a los cepillos y un arco de aclarado con posibilidad de dosificación de cera. Como opción, patentada por ISTOBAL, a estos cepillos verticales se les puede instalar un sistema de inclinación frontal, recomendado para vehículos con frontales aerodinámicos. El armario principal cuenta con una pantalla táctil para un control intuitivo y posibilidad de conexión remota.

DIMENSIONES

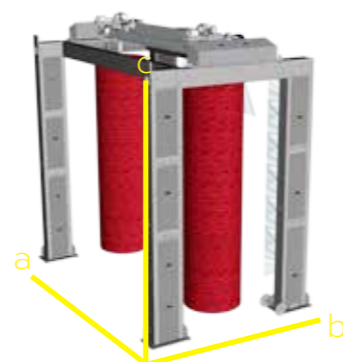

2 cepillos
a: Ancho: 5.400 mm
b: Largo: 3.556 mm
c: Alto: 4.759 / 5.459 mm

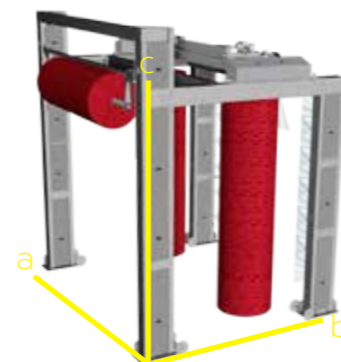

3 cepillos
a: Ancho: 5.400 mm
b: Largo: 4.700 mm
c: Alto: 5.126 / 5.826 mm

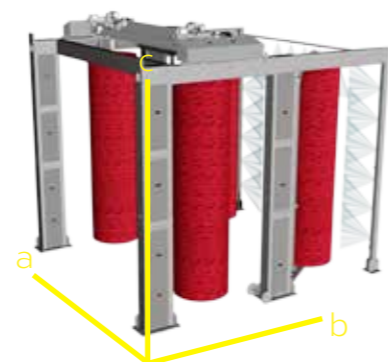

4 cepillos
a: Ancho: 5.400 mm
b: Largo: 5.870 mm
c: Alto: 4.759 / 5.459 mm

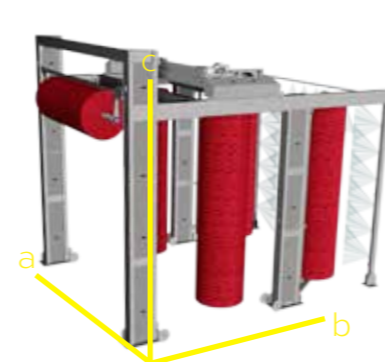

5 cepillos
a: Ancho: 5.400 mm
b: Largo: 7.010 mm
c: Alto: 5.126 / 5.826 mm

PRELAVADO QUÍMICO ESPUMOSO



Sistema de prelavado químico al paso que ofrece la posibilidad de aplicar un producto químico más potente para las flotas con necesidad de un lavado en profundidad y más exigente. La aplicación está controlada por una electrobomba de 100 bar 28L/min de alta resistencia química y tuberías en acero inoxidable. Mediante un sistema de venturi, genera una película espumosa que permite al químico actuar durante más tiempo sobre el vehículo.

ALTAS PRESIONES



Este modelo ofrece la posibilidad de automatizar el proceso de alta presión, para así evitar el lavado manual de la parte inferior y las llantas. Existen dos opciones: rotantes motorizados inferiores que trabajan a 70 bar 84 o 126 L/min, o la alta presión lateral fija que cuenta con un sistema de boquillas de alto impacto situadas en la parte inferior y trabaja a 70 bar 126L/min. Ambas opciones pueden instalarse sobre la misma máquina.

LAVADO DE BAJOS



Integrado en la misma pista de lavado y sin necesidad de un sistema de control independiente, este lavado de bajos trabaja a 70 bar 126 L/min y consta de 10 boquillas de alto impacto, que además están orientadas 10° hacia la parte trasera del vehículo para incidir mejor en la parte de la matrícula y guardabarros. Utiliza la propia fotocélula de posicionado de los cepillos verticales, por lo que acciona las electrobombas durante un tiempo limitado, y contribuye así al ahorro de agua y energía.